

60 min

Achtung bei Reklamationen bitte den EAN rausschneiden und zurücksenden und die Montageanleitung beifügen

ASSEMBLY INSTRUCTION

No	Size/MaB (mm)	Qty	✓
1B	1390x642x28	1	
2B	1390x642x28	1	
3B	1380x680x50	1	
4B	800x780x31	2	
5B	826x50x24	2	

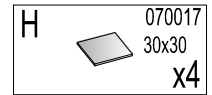
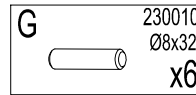
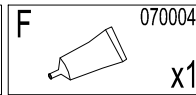
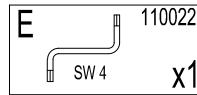
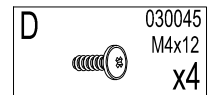
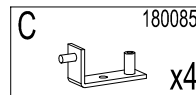
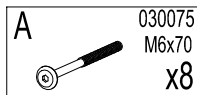

LA FACE SUPERIEURE
DU METALAS
NE DOIT PAS DEPASSER
CETTE MARQUE
MATRAZE DARF
MARKIERUNG
NICHT ÜBERSCHREITEN
THE TOP OF MATTRESS
SHALL NOT EXCEED
THIS MARKING

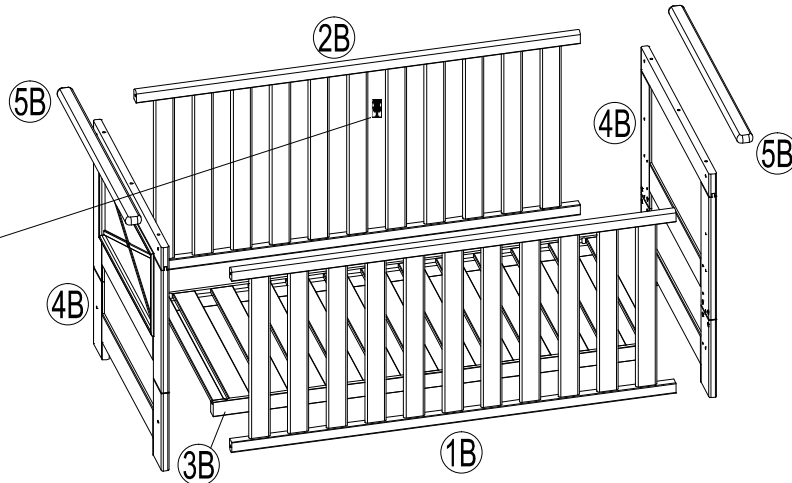

Der Matratzenrahmen ist in der Höhe verstellbar!

Achten Sie bitte auf die altersgerechte Höhe der seitlichen Begrenzung, damit das Kind nicht aus dem Bett fallen kann. Sobald das Kind sitzen kann, muß der Matratzenrahmen in die unterste Position gestellt werden. Siehe Bild 4. Keine Matratze verwenden, die dicker als 100 mm ist. Die Übersteighöhe (Matratzenoberfläche bis niedrigste Oberkante Bettgestell muß in niedrigster Stellung des Matratzenrahmens noch mindestens 500 mm und in der höchsten Stellung noch mindestens 200 mm betragen. Wir empfehlen Ihnen eine Matratze mit den Abmessungen 1400 x 700 mm oder 1200 x 600 mm und nicht dicker als 100 mm.

Lassen Sie keine Gegenstände im Bett liegen, die das Kind zum Hochsteigen benutzen kann, die das Kind verschlucken kann oder womit sich das Kind strangulieren kann.

Achten Sie auf einen festen Stand des Kinderbettes. Rollen ggf. mit Feststelleinrichtung sichern. Stellen Sie das Kinderbett nicht in unmittelbarer Nähe von starken Wärmequellen. Beachten Sie die Gefahren, die von starken Wärmequellen, wie z.B. elektrischen Heizöfen, Gasöfen etc. ausgehen, die sich in unmittelbarer Nähe des Bettes befinden.

Achten Sie stets auf festen Sitz aller Verbindungselemente. Schrauben können sich lockern, wodurch Klemmstellen entstehen können oder Kleidungsstücke wie z.B. Kordeln oder Schnullerbänder sich verhaken können. Das bedeutet Strangulationsgefahr!

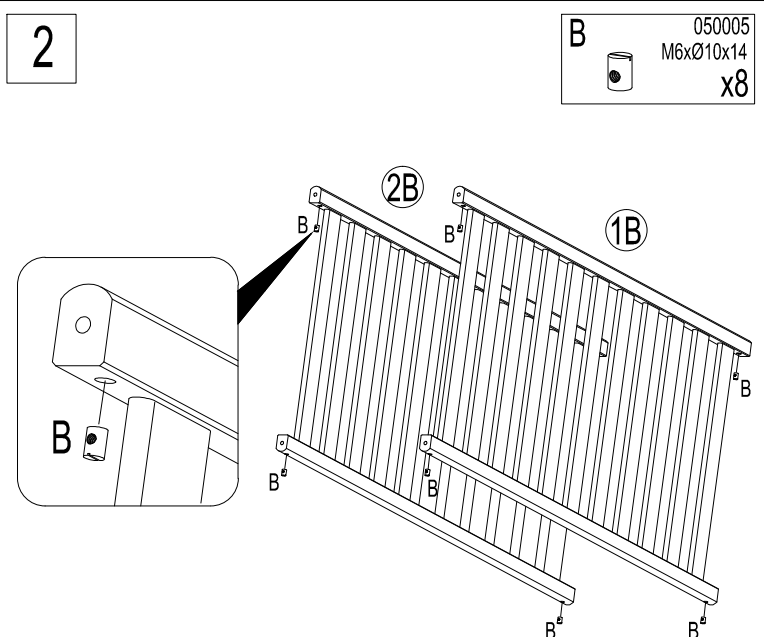
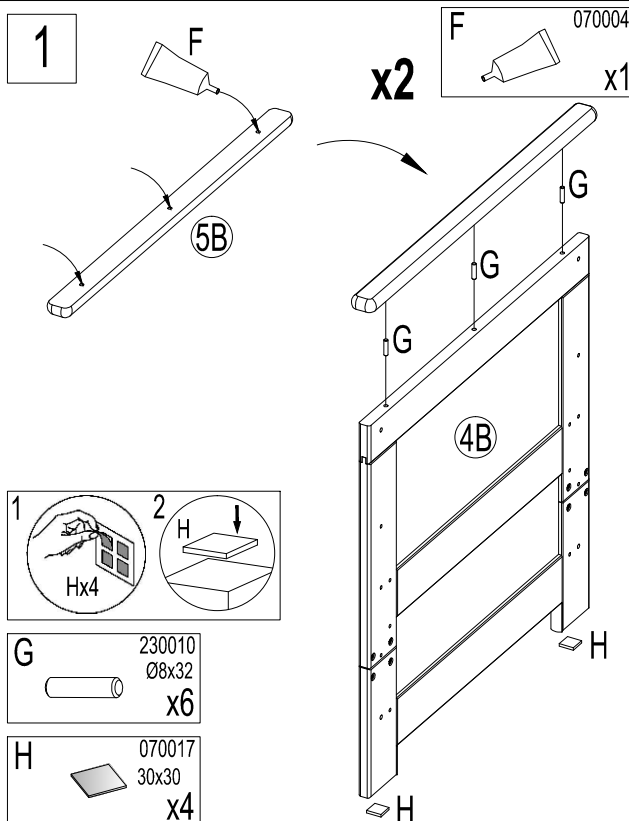

3

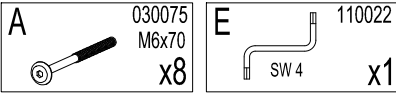
**Schlupfsprosse!**

In einer Gitterseite befinden sich mittig zwei Schlupfsprossen.

Die Gitterseite muß mit den Schlupfsprossenfedern nach oben montiert werden.

Zum Entfernen

- Sprossen hochdrücken
- aus dem unteren Holm nach außen schwenken
- Sprossen nach unten wegziehen
- beide Sprossen (ausreichendes Öffnungsmaß!) herausnehmen
- entfernte Schlupfsprossen außer Reichweite des Kindes aufbewahren

Einbau in umgekehrter Reihenfolge

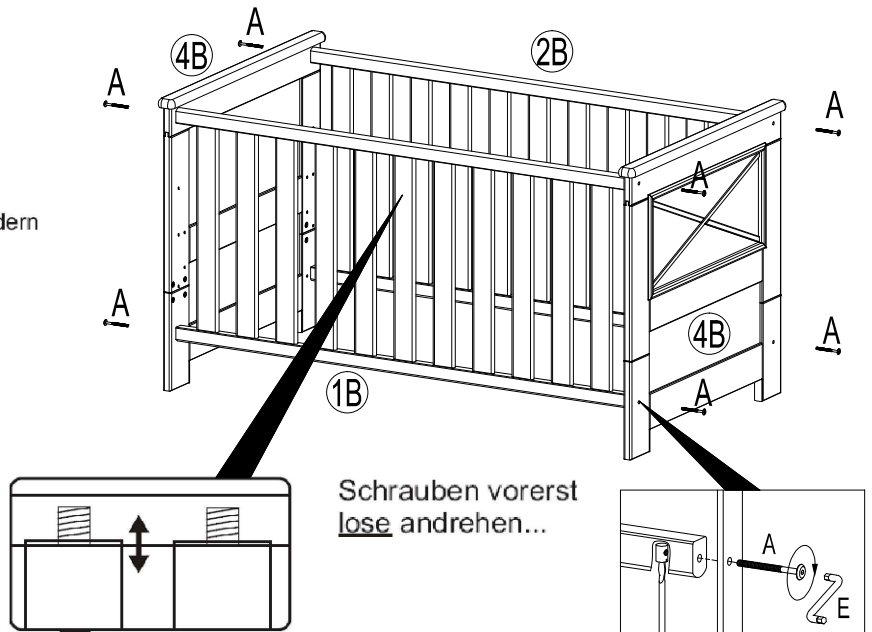

4

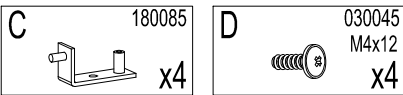

...alle Schrauben fest anziehen!

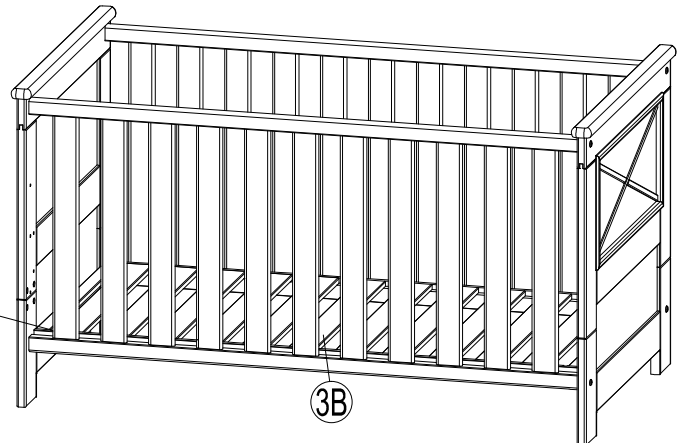
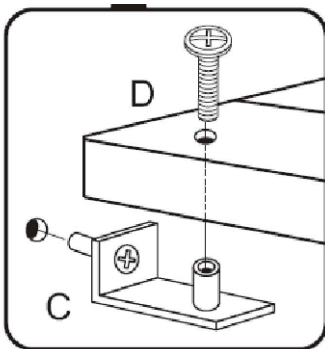
**Sicherheitshinweis!**

Die obersten Bohrungen in den Kopf- u. Fußteilen für die Befestigungswinkel des Matratzenrahmens dürfen nur in Verbindung mit den Juniorbettseiten benutzt werden (Übersteighöhe).

